

Caddy

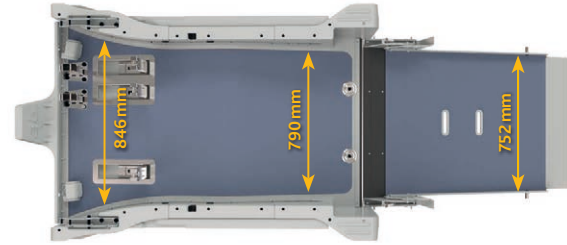

Caddy Maxi

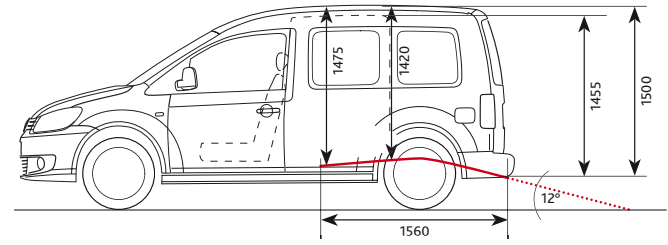
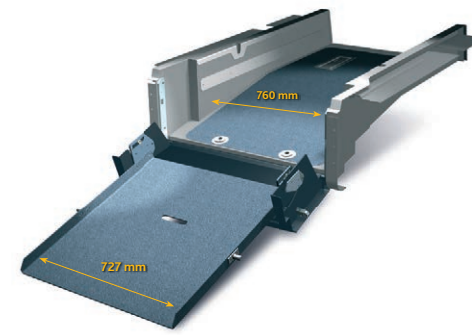
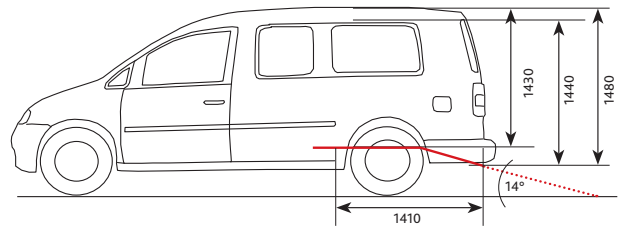
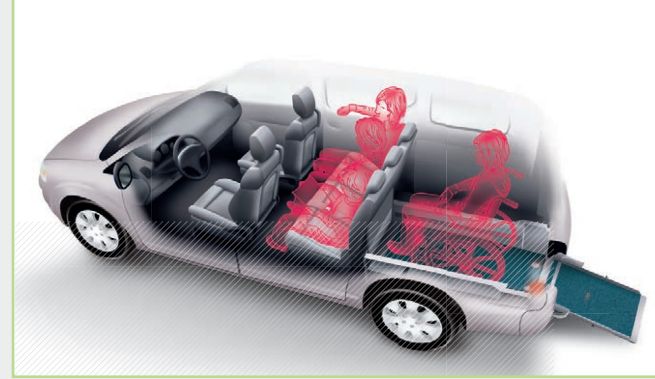

Achtung: Fahrzeug entspricht evtl. nicht DIN 75078-1. Insbesondere bei Unterschreitung der Innenhöhe, Nichtverwendung von Schultergurten und Überschreitung der Einfahrtshöhe. Zusatzeinbauten müssen vom TÜV/DEKRA per Einzelabnahme eingetragen werden.

Unsere Umbauten sind handwerkliche Einzelanfertigungen, geringfügige Abweichungen von Maßangaben sind daher nicht auszuschließen. Die Abbildungen, Beschreibungen und Spezifikationen in dieser Broschüre basieren auf den aktuellen Produktdaten. MobilTec behält sich das Recht auf Änderungen vor.

Abbildungen können Beispielabbildungen sein, die im Erscheinungsbild von der gelieferten Ware abweichen können. Irrtümer behalten wir uns vor, für Druckfehler übernehmen wir keine Haftung.

Die vom Fahrzeughersteller angegebene Kraftstoffverbrauchs- und Emissionswerte können nach dem Fahrzeugumbau abweichen. Bitte sprechen Sie für diese Werte Ihren Fahrzeugverkäufer an.

©2019 MobilTec | Alle Angaben ohne Gewähr. Es gelten die allgemeinen Geschäftsbedingungen der MobilTec GmbH.

franzosen design

Aktueller Stand August 2019

MobilTec
GmbH | www.umbau-spezialist.de

Individuelle Mobilität.

Fahrzeugumbau MobilTec Heckausschnitt

VW Caddy
VW Caddy Maxi



Bestellhinweis: Bitte bestellen Sie das Fahrzeug OHNE Reserverad. Anlieferung der Fahrzeuge OHNE Tankfüllung. Das Fahrzeug erhält einen geänderten Kraftstofftank.

VW Ausrüsternummer für Fahrzeuganlieferungen: 04998N



MobilTec
GmbH | www.umbau-spezialist.de

Am Ockenheimer Graben 11 | 55411 Bingen
Telefon 06721 30860-0 | Fax 06721 30860-12
email mobiltec@umbau-spezialist.de



Caddy mit Heckausschnitt – das Mehr für Rollstuhlfahrer

(Rollstuhl) Beförderung – **einfach, bequem und komfortabel.**

Mit unserem Heckausschnitt erhalten sie die größtmögliche Flexibilität.

Bei einem Fahrzeug mit kurzem Radstand bleibt die mittlere Sitzreihe, bei Benutzung ohne Rollstuhl, erhalten. Noch größere Flexibilität erfahren Sie bei Fahrzeugen mit langem Radstand, denn hier bleibt die mittlere Sitzreihe voll nutzbar erhalten.

Einfach komfortabel.

FlexiRampe

Über eine bequem aus- und einklappbare Auffahrrampe mit rutschfestem Belag kann der Rollstuhl mühelos in den Fahrgastraum geschoben werden. Wird kein Rollstuhlfahrer befördert, lässt sich die Auffahrrampe komplett nach vorn klappen. Dadurch entsteht die Ladefläche im Originalzustand.

FlexiCurve Boden

Der Fahrgastraum des Caddy Kurz überzeugt durch Geräumigkeit, Flexibilität und Komfort. Durch den Heckausschnitt in Verbindung mit einer tiefergelegten Bodenwanne erreichen wir eine komfortable Innenraumhöhe von 147 cm. Somit haben auch Menschen im Rollstuhl genügend Kopffreiheit. Dort wird der Rollstuhl mit zwei elektrischen Gurten vorn und mit zwei Retraktoren hinten ordnungsgemäß fixiert und gesichert. Durch unseren FlexiCurve Boden erhält der Rollstuhlfahrer eine aufrechte Sitzposition.

Caddy / Caddy Maxi

Der Caddy / Caddy Maxi ist mit seinen Radständen L1 und L2 das Fahrzeug für Passivfahrer. Auch wenn er nicht aktiv am Steuer sitzen kann. Ein Fahrzeug mit Heckausschnitt macht es möglich, dass ein Dritter den Rollstuhlfahrer leicht und bequem befördert ohne dass im Innenraum die Rücksitzbank entfällt.



MobilTec
GmbH | www.umbau-spezialist.de



Retraktoren

Das System, bestehend aus 2 Retraktoren, 2 Elektrogurten und einem Beckengurt, wird optimal durch den Automatik-Schulterstraggurt ergänzt. Auf Wunsch auch mit Haken lieferbar.

Mit unseren Retraktoren ist eine sichere und fachgerechte Rollstuhlbefestigung nach DIN 75078-2 möglich.



Kopfstütze

Unsere Kopfstütze bietet zusätzliche Sicherheit für Rollstuhlfahrer. Das spart somit wertvollen Platz. Die Kopfstütze ist vielfach individuell und flexibel einstellbar.



Park-Pilot-System

Das bestehende, werksseitige Park-Pilot-System kann durch unseren innovativen Umbau weiter wie zuvor genutzt werden.

Ausstattung

Dreh-Klapp-Sitze

Flexibilität wird groß geschrieben: Bei Modellen mit langem Radstand ist es möglich, durch zwei zusätzliche Dreh-Klapp-Sitze, aus dem Fahrzeug einen variablen 7-Sitzer zu machen.

Alternativ kann die Original-Sitzbank weiterverwendet werden.

